

“含材料图”

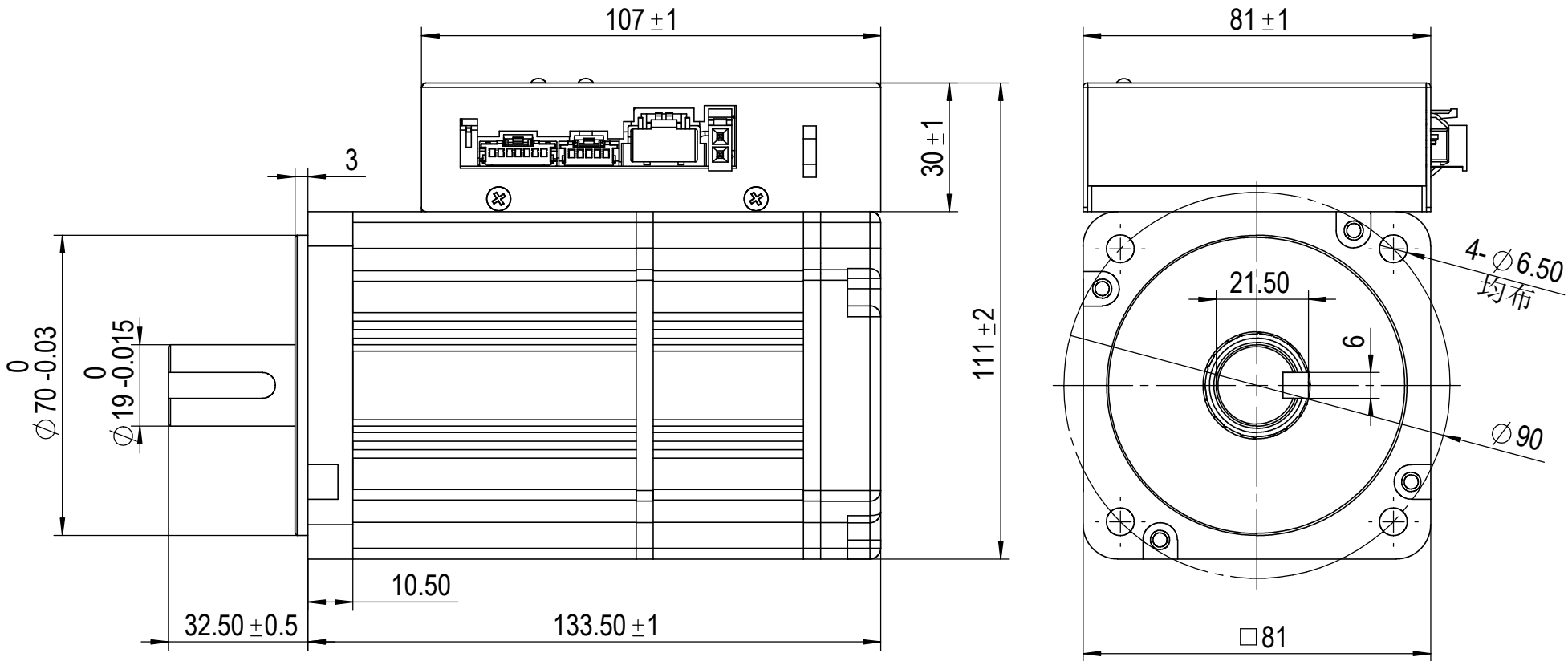

零件代号
借(通)用件登记

额定参数 (Rated Parameter)				
项目	技术参数	项目	技术参数	
额定功率(W)	750	额定电压 (V)	80	
额定电流(A)	13.5	最大电流 (A)	40.5	
额定扭矩 (N.m)	2.4	最大扭矩 (N.m)	7.2	
额定转速(r/min)	3000	最高转速(r/min)	3600	
技术参数 (Technical Data)				
项目	技术参数	项目	技术参数	
绕组接法	Y形	极对数	5	
电阻20° (Ω)	0.23	电感 (mH)	0.53	
转动惯量 (kg.cm ²)	0.9	反电势 (V/Kr/min)	13.6	
绝缘强度	1200VAC 5S	绝缘等级	F	
制动器	4N.m	防护等级	IP65(处轴端)	
编码器型号	8786	码盘线数	4096	
外观颜色	BLACK	重量 (Kg)		

UNLESS OTHERWISE SPECIFIED	
Unit:mm GB/T 1804-m eqv. ISO 2768-1 Class m ≤6 ±0.1 >6~30 ±0.2 >30~120 ±0.3 >120~400 ±0.5	常规公差Tolerances: 角度 Angles: ±0.1° 倒角 Chamfer: ±5°
FIRST ANGLE PROJECTION	

						201175-SM-88075CC2A-B04-G			
标记	处数	分区	更改文件号	签名	年月日	阶段标记	重量	比例	一体机
设计			标准化					1:1	
校核			工艺						
主管设计			审核						北京和利时电机
			批准			共1张 第1张	版本		替代